

CCC

(Clean with Comfort and Continuity)

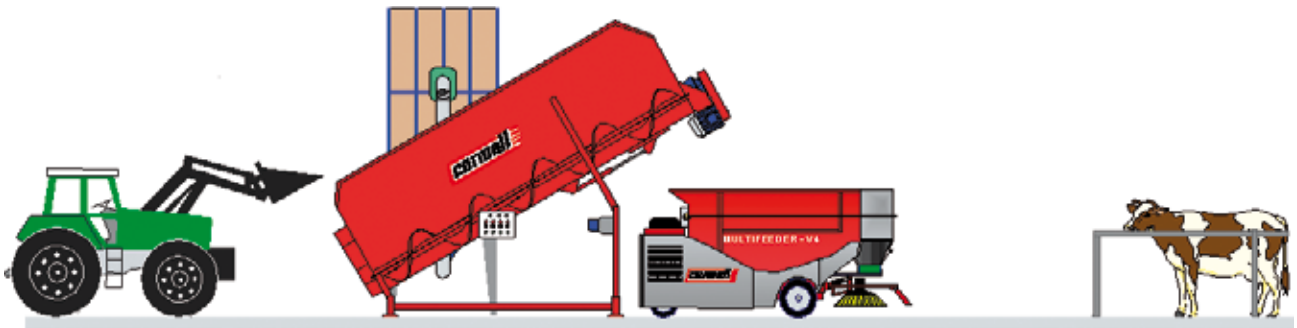

*Ihre Kuh möchte:
Sauberes Futter, Komfort und
Kontinuität für eine höhere und bessere
Milch-Leistung bzw. Qualität*



Multimix Mischer

Mischungsprinzip

Der stationäre Mischer mischt in einem diagonalen Mischungswinkel, der einen natürlichen Transport des Futters in den Mischer erlaubt. Das Futter wird erst durch die Schnecken transportiert und gemischt und endet in einem "Maulwurfshügel". Von oben im Mischer fällt das Futter zurück, und der Prozess wird wiederholt. Diese Methode sichert ein leichtes und luftiges Futter ohne ein Pürieren des Futters.

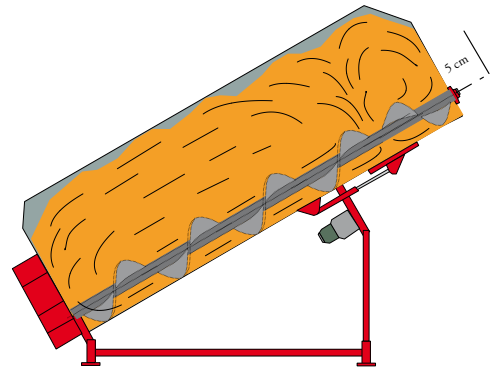

Praktische Einrichtungen

Die niedrige Befüllungshöhe des stationären Schrägmischers erweitert die Wahl der Befüllungsgeräte, und man spart Zeit beim Befüllen des Mixers.

Es ist auch wichtig, dass man sich einen visuellen Überblick über die Mischung verschaffen kann, ohne auf den Mischer klettern zu müssen. Beim Schrägmischer kann man den Mischerinhalt von der Befüllmaschine oder vom Boden aus einsehen.

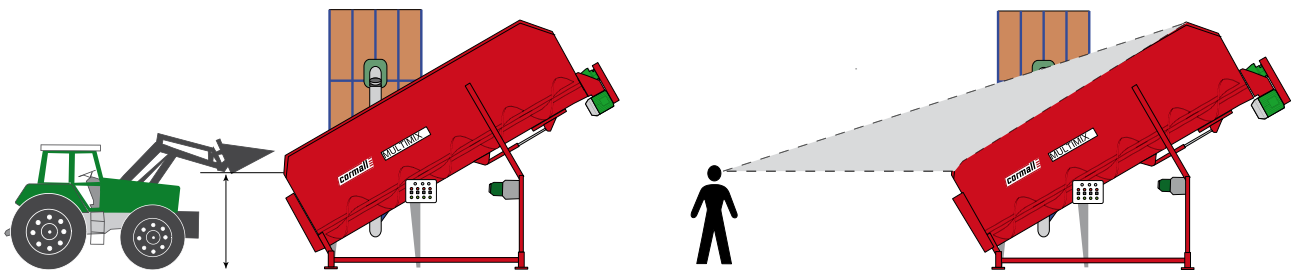



Die automatische Lösung bildet eine Schnittstelle zwischen der Befüllung des Mixers und der Futtervorlage auf dem Futtertisch. Es ist nur der Frontlader der mit dem Futter in Berührung kommt.

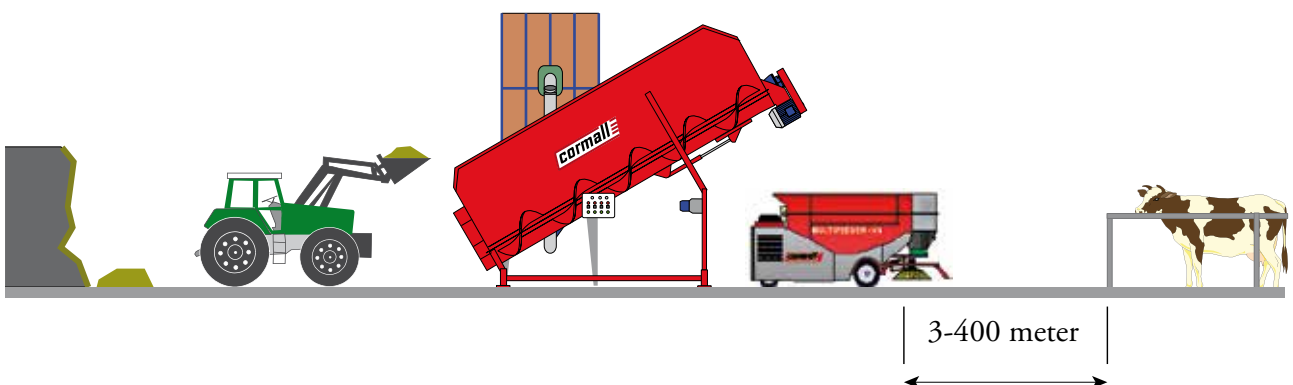
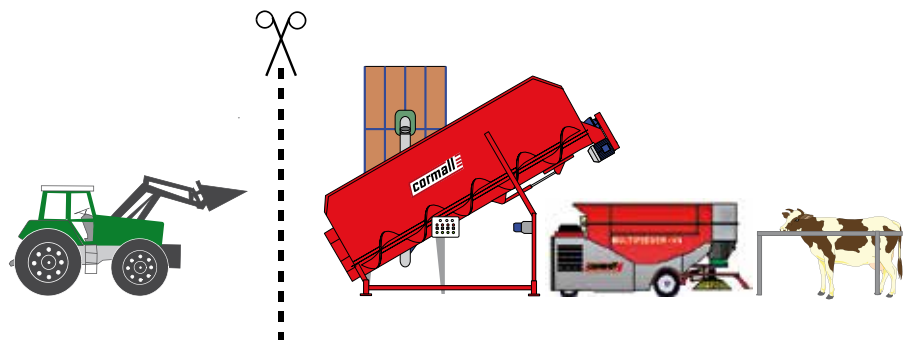

Ein weiterer Vorteil: man kann ohne Probleme die Abstände zwischen Futterlager und Kuhstall bewältigen. Dieses macht es möglich, die Logistik auf einem absoluten Minimum zu halten.



Bei einem Stallbau für 130 Kühe

Arbeitszeit/aufgaben	Stationär Automatisch. (min)	Mobil Manuel (min)
Konzentrate/ Kraftfutter befüllen.*	4	15
Silage, Traktor rein/raus...	15	15
Mischzeit.	0	5
Strecke zum Kuhstall hin und zurück 2xtäglich	0	5
Verteilen vom Futter, Mischer parken etc...	0	10
Anschieben vom Futter.	0	15
Futtertischsäuberung (Futterreste)	2	15
Insgesamt	21 min	80 min
Lohn Gehalt bei 17,00 Euro/Stunde.	5,95 Euro/Tag	22,83 Euro/Tag
Lohn pro Jahr.	2172,00 Euro/Jahr	8.333,00 Euro/Jahr

Der Energieverbrauch		
Energie pro Stunde bei einem 15 m ³ Mischer	13 kW _s + 4 Liter Diesel	15 Liter Diesel
Kosten bei 20 Cent pro kW/h, und 90 Cent pro Liter Diesel, 365 Tage im Jahr	1.934,00 Euro/Jahr	4.934,00 Euro/Jahr

Der Platzbedarf im Gebäude		
Breite vom neuem Futtergang	2,2 Meter Tisch	5,5 Meter Tisch
Bei 45 Meter Futterganglänge	99m ²	248m ²
Preis bei 250,00 Euro/m ²	24.750,00	62.000,00

Die Ökonomie		
Mehrkosten 1. Jahr	-	-46.404,-
Mehrkosten 2. Jahr und folgende...	-	-9.154,-

Die Qualität der Fütterung		
Fütterungsintervalle pro Tiergruppe.	6-7	1
Anzahl der Tiergruppen	5-6	1
Allzeit frisches Futter auf dem Futtertisch.	+	-
Reduzierung von Futterresten auf 0	+	-
24 Stunden Futterplan.	+	-
Futter Einkehren 03:00 Uhr.	+	-
höherer Silageanteil mit weniger Kraftfutter	+	-
Ein sauberer Futtertisch	+	-
Mehrertrag in Milch +	-



Der neue MULTIFEEDER V4

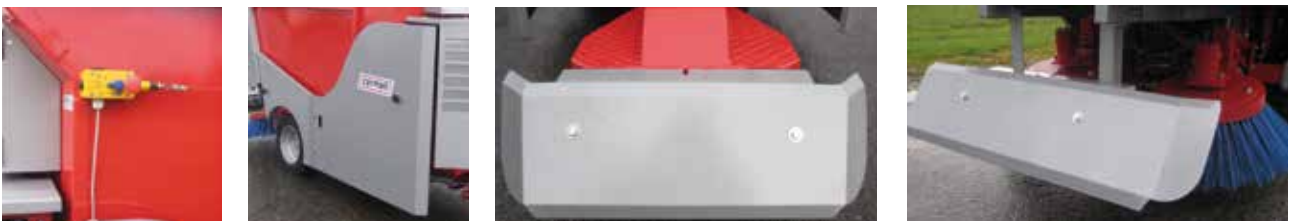

Sicherheit

Der neue Multifeeder V4 wird in Übereinstimmung mit den Regeln und Vorschriften für automatische Fahrzeuge produziert. Die Sicherheitsausstattung des neuen V4 ist durch zusätzliche Abdeckplatten sowie Sicherheitsbügel verbessert worden, u.a. sind auch personenempfindliche Sensoren in die Liste der Sicherheitseinrichtungen aufgenommen worden.



Sauber und Genau

Gut bewährt haben sich die 2 Bürsten, diese starken Bürsten sichern einen sauberen Futtertisch und gewährleisten minimale Futterreste.

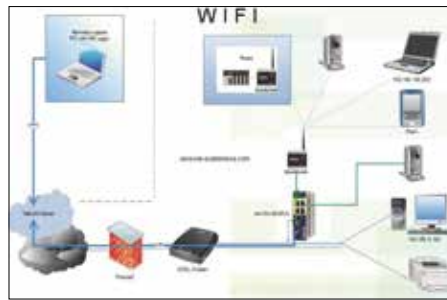

Fernbedienung + Interface-Zugang

Der neue V4 wird mit einem Multi-Media-Gerät Ihrer Wahl wie z.B. Smartphone oder Laptop und einer WiFi-Verbindung geliefert. Alle Fütterungszeitpläne, Service-Informationen usw. können leicht und schnell durch diese Verbindung kontrolliert und optimiert werden. Desweiteren kann man direkt aus dem Service Support Center bei Cormall beobachten, testen und diagnostizieren wie der V4 im jeweiligen Stall läuft.



Manuelle Betätigung ist möglich

Der neue V4 kann auch manuell bedient sowie gefahren werden. Der Fahrer steht dazu auf einer runtergeklappten Plattform, die ansonsten für Motor und Tankstutzen Schutz dient. Ein Multi-Joystick gibt dem Fahrer volle Kontrolle über den Multifeeder und dessen Funktionen.

Ausdauer

Ein kräftiger, wassergekühlter Dieselmotor, der hydraulische Antrieb und ein grosser Hydrauliktank sichern einen störungsfreien und ruhigen Betrieb.

Steuerung

Die Steuerung besteht aus einem Kabel, das von einem Generator Steuersignale erhält. Dieses Signal kann bis zu 14 verschiedene Niveaus eingeteilt werden, wodurch 15 verschiedene Bahnen gefahren werden können.

Fahrbahn

Die Fahrbahn ist mit einer Induktionsschleife einfach zu bestimmen. Die Induktionsschleife wird in einem 2 cm tief in den Beton geschnittenen Schlitz verlegt und mit einem Dichtungskitt verschlossen.

Maschinen Daten	Multifeeder V4
Höhe	187 cm
Länge	400 cm
Breite	126 cm
Gewicht Kg	1250 kg
Volumen in m ³	3,0 m ³
Bürsten	2
Diesel	19,8 kW (27hp) 3 cyl.
Diesel Tank	20 Liter
Anzahl Fütterungsbahnen	15
Anzahl Futter/Tiergruppen	99
Beladestellen	5
Fütterung : Tiere pro Tag	7-800

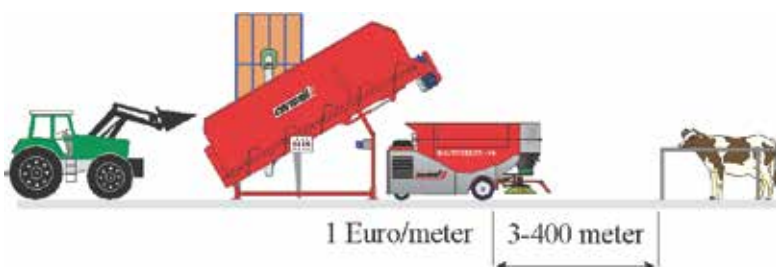
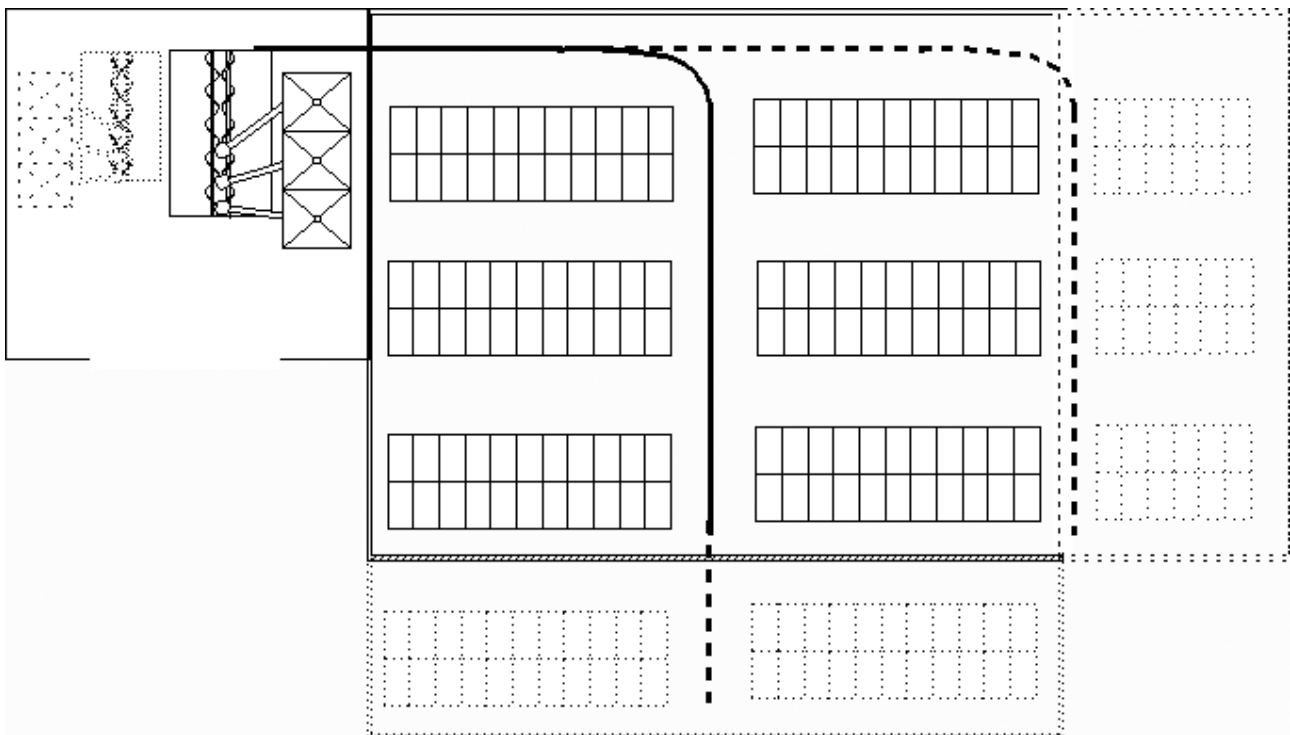

Dimensionen

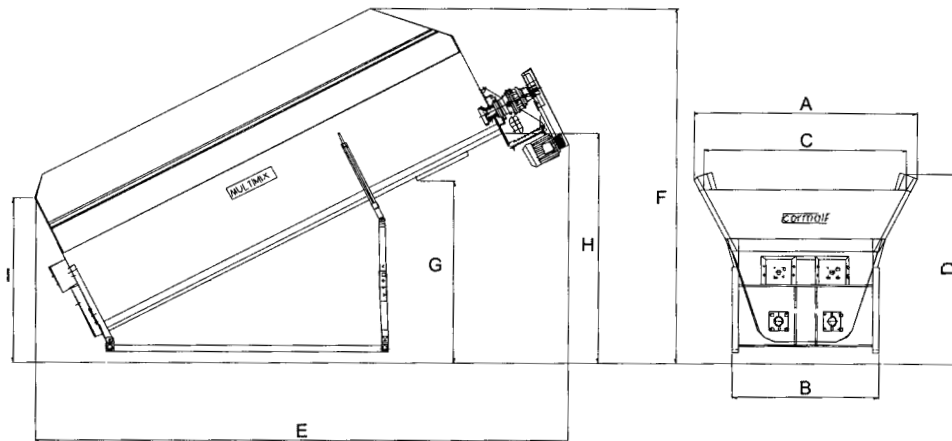

	10 m ³	12 m ³	15 m ³	18 m ³	22 m ³	30 m ³	42 m ³	50 m ³
A	2700	2700	2700	2900	2900	3100	3800	3800
B#	1850	1850	1850	2400	2400	2600	3190	3190
C	2080	2080	2080	2450	2450	2640	3380	3380
D	2250	2250	2250	2550	2550	3040	3290	3290
E	4900	6000	6900	6000	6900	7800	8000	8500
F	3600	4200	4700	4550	5100	5650	5990	6200
G	1800	2050	2300	2050	2300	3030	3030	3500
H	2100	2550	3000	2550	3000	3640	3640	4150
I	1750	1750	1750	2050	2050	2150	2150	2150
Gewicht Kg	3600	4400	5000	5800	6900	7900	10200	13100
Tiere/Mix	70-79	84-108	105-135	126-162	154-198	210-270	240-360	300-450
Stahl mm	6	10	10	10	10	10	10	10

Schnecke

mm	10	15	15	15	15	15	15	15
Ø	400	400	400	600	600	600	800	800
Rohr mm.	139,7/10	139,7/10	139,7/14,2	159/14,2	159/20	159/20	300/14,2	300/14,2
Rpm	18	18	18	10	10	10	8	8

Motor

Riemen	3/355/140	3/355/140	3/355/140	4/400/140	4/400/140	4/400/140	5/400/160	5/400/160
kW	2x 5,5	2x 7,5	2x 11	2x 15	2x 15	2x 18,5	2x18,5	2x 22
kW	0,75	0,75	0,75	0,75	0,75	0,75	0,75	0,75
Amp	25	32	50	63*	63	80	80	80

*) 2x 11 kW und 50 Amp. Sind möglich #) inkl. Wiege-Einrichtung



cormall

Tornholm 3
DK-6400 Sønderborg
Tel. + 45 74486111
info@cormall.dk
www.cormall.dk